

**СТИРАЛЬНАЯ  
МАШИНА**

**Фронтальная  
загрузка**

## **РУКОВОДСТВО ПО ЭКСПЛУАТАЦИИ**

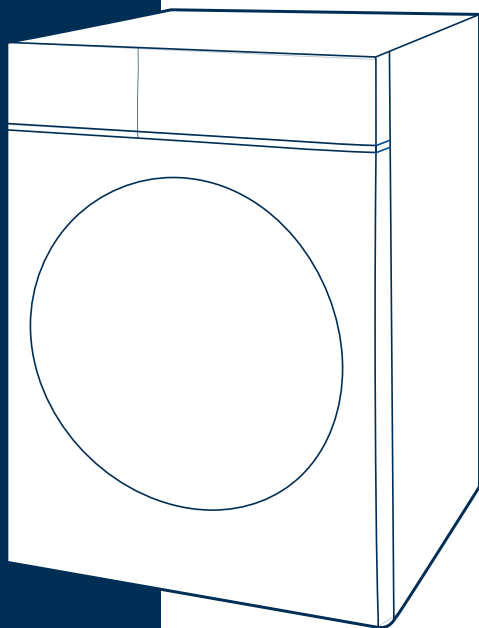

ПОЖАЛУЙСТА, ПЕРЕД  
НАЧАЛОМ РАБОТЫ  
ВНИМАТЕЛЬНО ИЗУЧИТЕ  
ДАННОЕ РУКОВОДСТВО.



СОХРАНИТЕ ЕГО ДЛЯ  
ДАЛЬНЕЙШЕГО  
ИСПОЛЬЗОВАНИЯ.

**МОДЕЛЬ: MF200W80WBS/W-RU  
MF200W80WBS/S-RU**

Благодарим Вас за покупку техники Midea!

Это руководство поможет вам открыть для себя все преимущества вашего нового прибора и использовать его так, как вы хотите.



Мы настоятельно рекомендуем вам внимательно прочитать это руководство перед первым использованием стиральной машины. Оно содержит важные инструкции по технике безопасности и информацию, касающуюся установки, эксплуатации и технического обслуживания. Надлежащее обращение способствует эффективному, экологически чистому и безопасному использованию и минимизирует потребление энергии во время эксплуатации. Пожалуйста, всегда сохраняйте документ, подтверждающий покупку, чтобы сохранить права на гарантийное обслуживание.

В этом руководстве также содержатся инструкции по настройке мобильного приложения по управлению умным домом MSmartHome.

Настоящее руководство по эксплуатации может относиться к целой линейке продукции, поэтому некоторые описанные здесь функции могут быть применимы к вашей модели, а некоторые - нет. Мы постоянно работаем над дальнейшим развитием и совершенствованием нашей продуктовой линейки. Поэтому мы оставляем за собой право вносить изменения в дизайн, функции и аксессуары устройств без предварительного уведомления.

На нашем веб-сайте [www.midea.com/ru](http://www.midea.com/ru) вы также можете скачать руководство по эксплуатации в цифровом виде и ознакомиться с другими продуктами.

Мы желаем вам новых открытий с техникой Midea!

## Предупреждающие знаки



### **Опасность**

Данный символ указывает на опасность для жизни и здоровья из-за легковоспламеняющегося газа.



### **Осторожно - электричество**

Данный символ указывает на опасность для жизни и здоровья людей из-за поражения электрическим током.



### **Осторожно**

Данный символ указывает на опасность со средним уровнем риска, который может привести к смерти или серьезной травме.



### **Внимание**

Данный символ указывает на опасность с низкой степенью риска, который может привести к травме легкой или средней степени тяжести.



### **Примечание**

Данный символ указывает на важную информацию (например, материальный ущерб), не несущую рисков для здоровья.



### **Соблюдайте инструкции**

Данный символ означает необходимость внимательно ознакомиться с руководством по эксплуатации.



### **Соблюдайте инструкции**

Данный символ указывает на то, что это должно быть сделано только квалифицированным специалистом в соответствии с техническими инструкциями.

# СОДЕРЖАНИЕ

---

<b>1 МЕРЫ БЕЗОПАСНОСТИ.....</b>	<b>3</b>	<b>4 ОБСЛУЖИВАНИЕ И УХОД.....</b>	<b>32</b>
1.1 Меры безопасности .....	3	4.1 Чистка и уход.....	32
		Чистка корпуса.....	32
<b>2 УСТАНОВКА.....</b>	<b>11</b>	Чистка барабана .....	32
2.1 Описание прибора .....	11	Чистка дверцы и уплотнителей....	32
Комплектация.....	11	Чистка входного фильтра .....	33
2.2 Установка .....	12	Чистка лотка для моющих средств.....	34
Место установки .....	12	Чистка фильтра сливного	
Распаковка.....	13	насоса.....	35
Удаление		Аварийное открытие дверцы.....	36
транспортировочных болтов	13	4.2 Устранение неисправностей.....	37
Регулировка по уровню.....	14	4.3 Информация для	
Подключение заливного		пользователей.....	38
шланга.....	14	<b>5 ТЕХНИЧЕСКИЕ ХАРАКТЕРИСТИКИ ..</b>	<b>39</b>
Подключение сливного		<b>6 УДАЛЕННОЕ УПРАВЛЕНИЕ.....</b>	<b>43</b>
шланга .....	14		
Звукоизолирующая			
прокладка .....	15		
<b>3 ПОРЯДОК РАБОТЫ.....</b>	<b>16</b>		
3.1 Краткое руководство .....	16		
Калибровка стир. машины.....	16		
3.2 Подготовка к работе .....	19		
3.3 Лоток для моющих средств .....	20		
Рекомендации по выбору			
моющего средства.....	21		
3.4 Панель управления.....	22		
3.5 Дисплей .....	23		
3.6 Описание программ.....	24		
3.7 Описание дополнительных			
функций.....	28		

# 1 МЕРЫ БЕЗОПАСНОСТИ

---

## ОБЛАСТЬ ПРИМЕНЕНИЯ

Стиральная машина предназначена исключительно для использования в домашних условиях для стирки и отжима текстильных изделий и верхней одежды, пригодных для машинной стирки в растворе моющего средства. Этот прибор предназначен только для использования внутри помещений и не предназначен для встроенного использования. Используйте только в соответствии с данным руководством. Прибор не предназначен для коммерческого использования.

Любое другое использование считается использованием не по назначению. Производитель не несет ответственности за любой ущерб или травмы, которые могут возникнуть в результате этого.

Данный прибор предназначен для использования в бытовых и аналогичных условиях, таких как:

- кухни для сотрудников в магазинах, офисах и другие служебные помещения;
- фермерские хозяйства;
- гостиницы, мотели и другие типы жилья, связанные с проживанием постояльцев;
- гостиницы с условиями проживания типа «кровать и завтрак».

## ■ 1.1 Меры безопасности

Пожалуйста, внимательно прочитайте следующую информацию по технике безопасности и строго соблюдайте ее, чтобы свести к минимуму риск возгорания или взрыва, поражения электрическим током, а также предотвратить материальный ущерб, травмы или гибель людей. Несоблюдение этих инструкций аннулирует любую гарантию.



### **Осторожно!**

Данное предупреждение указывает на серьезные риски для жизни и здоровья пользователя в случае несоблюдения.

# 1 МЕРЫ БЕЗОПАСНОСТИ

---

## **Внимание!**

Данное предупреждение указывает на риски травмирования или возможный ущерб для пользователя от его несоблюдения.

## **Примечание**

Данное предупреждение указывает на опасные ситуации, которые могут возникнуть от его несоблюдения.

## **Осторожно!**

---

### **Опасность поражения электрическим током**

- Если шнур питания поврежден, он должен быть заменен производителем, его сервисным агентом или лицом с аналогичной квалификацией во избежание опасности.
- Если машина повреждена, ее нельзя эксплуатировать, пока она не будет отремонтирована производителем, его сервисным агентом или лицами с аналогичной квалификацией. Опасность поражения электрическим током!
- Данное устройство не может использоваться детьми до 8 лет лицами с ограниченными физическими, сенсорными или умственными способностями и с недостаточным опытом или знаниями, кроме случаев, если они находятся под присмотром лица, отвечающего за их безопасность, или получили соответствующие инструкции, позволяющие им безопасно эксплуатировать электроприбор и дающие им представление об опасности, сопряженной с его эксплуатацией.

# 1 МЕРЫ БЕЗОПАСНОСТИ

---

- Не позволяйте детям играть с устройством.
- Детей в возрасте до 3 лет следует держать подальше от прибора или постоянно контролировать. Животные и дети могут забраться внутрь машины. Проверяйте машину перед каждым использованием.
- Не забирайтесь и не садитесь на прибор.
- Перед чисткой или техническим обслуживанием или в случае длительного неиспользования необходимо отключить стиральную машину от электросети и водоснабжения.

## Требования к месту установки

- Держите моющие и чистящие средства в безопасном месте, недоступном для детей.
- Не устанавливайте машину на ковровое покрытие. Вентиляционные отверстия в корпусе не должны перекрываться ковровыми и иными покрытиями.
- Держите прибор подальше от источников тепла и прямых солнечных лучей, чтобы предотвратить деформацию пластиковых и резиновых деталей.
- Не используйте прибор во влажной среде или в помещениях, содержащих взрывоопасный или едкий газ. В случае протечки воды или брызг воды дайте прибору высохнуть на открытом воздухе.
- Данный прибор не должен устанавливаться за запираемой либо сдвижной дверцей, или дверцей с петлями на стороне, противоположной петлям дверцы этой машины.

# 1 МЕРЫ БЕЗОПАСНОСТИ

---

- Не используйте машину в помещениях с температурой ниже 5°C. Это может привести к повреждению ее деталей. Если это неизбежно, полностью сливайте воду из прибора после каждого использования (см. «Техническое обслуживание — очистка фильтра сливного насоса») во избежание повреждений, вызванных морозом.
- Не используйте легковоспламеняющиеся аэрозоли или вещества в непосредственной близости от прибора.
- Стиральная машина предназначена для использования только внутри помещения.

## Меры безопасности при установке

- Перед использованием прибора удалите все упаковочные материалы и транспортировочные болты. В противном случае машина может быть сильно повреждена.
- Данное устройство оборудовано одним заливным клапаном и может подсоединяться только к водопроводной сети холодной воды.
- При установке стиральной машины электрическая розетка или устройство защитного отключения (УЗО) должны быть легко доступными для возможности аварийного отключения прибора.
- Перед первой стиркой одежды проверьте машину по одному циклу в каждом рабочем режиме без загрузки одежды. Перед использованием стиральной машины изделие должно быть откалибровано.
- Не ставьте на прибор слишком тяжелые предметы, например, емкости с водой или нагревательные приборы.

# 1 МЕРЫ БЕЗОПАСНОСТИ

---

- Следует использовать новые комплекты шлангов, поставляемые с прибором, а старые комплекты шлангов нельзя использовать повторно.
- Макс. давление воды на входе 1 МПа. Мин. давление воды на входе 0,05 МПа.

## Подключение к электросети

- Убедитесь, что машина не стоит на шнуре питания.
- В целях Вашей безопасности, сетевая вилка должна подключаться к двухполюсной розетке с заземляющим контактом. Внимательно проверьте и убедитесь в наличии правильного и надежного заземления Вашей розетки сети питания.
- Обратите внимание, что напряжение и частота электрической сети должны соответствовать характеристикам устройства.
- Убедитесь, что подключения прибора к водопроводу и электричеству выполнены квалифицированным техническим специалистом в соответствии с инструкциями изготовителя устройства и законодательством по технике безопасности.



### **Осторожно!**

- Не используйте электрические разветвители или удлинители.
- Прибор не предназначен для использования со внешним таймером или системой дистанционного управления.
- В случае утечки бытового газа, не отключайте стиральную машину из розетки, поскольку искра может вызвать пожар.
- Не прикасайтесь к вилке кабеля питания мокрыми руками. Всегда тяните за вилку, а не за кабель.
- Всегда отключайте прибор от сети, если он не используется.



# 1 МЕРЫ БЕЗОПАСНОСТИ

---

## Подключение к водопроводу

- Проверьте соединения водопроводных труб, водопроводного крана и сливного шланга на наличие возможных проблем, если произошло изменение напора воды. Если соединения ослабли или протекают, закройте водопроводный кран и отремонтируйте его.
- Не используйте прибор, пока все трубы и шланги не будут правильно подсоединены квалифицированными специалистами.
- Стеклопластиковая дверца может сильно нагреваться во время работы. Держите детей и домашних животных подальше от работающей машины.
- Заливной и сливной шланги должны быть надежно установлены и оставаться неповрежденными. В противном случае может произойти утечка воды.
- Не снимайте фильтр сливного насоса, пока в приборе еще есть вода. Может вытечь большое количество воды, и существует риск ошпаривания горячей водой.

## Меры безопасности при работе

- Не используйте легковоспламеняющиеся, взрывоопасные или токсичные растворители. Не используйте бензин, спирт и т.п. в качестве моющих средств. Выбирайте только те моющие средства, которые подходят для машинной стирки.
- Убедитесь, что все карманы пусты. Острые и твердые предметы, такие как монеты, броши, гвозди, шурупы, камни и т. д., могут серьезно повредить машину.
- Перед использованием прибора выньте из карманов все предметы, такие как зажигалки и спички. Тщательно прополощите вещи, которые были выстираны вручную.

# 1 МЕРЫ БЕЗОПАСНОСТИ

---

- Предметы, испачканные такими веществами, как растительное масло, ацетон, спирт, бензин, керосин, пятновыводители, скипидар, воск и средства для удаления воска, перед сушкой в приборе следует выстирать в горячей воде с дополнительным количеством моющего средства.
- Запрещается стирать в машине изделия, содержащие поролон (вспененный латекс), шапочки для душа, водонепроницаемые текстильные изделия, изделия на резиновой основе, а также одежду или подушки с поролоновыми прокладками.
- Запрещается стирка ковров.
- Смягчители ткани или аналогичные вещества следует использовать строго в соответствии с инструкциями производителей.
- Запрещается доливать воду вручную в ходе стирки.
- Не пытайтесь открыть дверцу с приложением силы. Дверца разблокируется вскоре после окончания цикла.
- Не закрывайте дверцу с приложением силы. Если дверца закрывается с трудом, проверьте, не находится ли внутри стиральной машины слишком много одежды и распределена ли она равномерно внутри барабана.
- Всегда отключайте прибор от сети и закрывайте водопроводный кран перед очисткой и техническим обслуживанием, а также после каждого использования.
- Никогда не заливайте прибор водой для очистки. Опасность поражения электрическим током!
- Ремонт должен выполняться только изготовителем, его сервисным агентом или лицами с аналогичной квалификацией во избежание опасности. Производитель не несет ответственности за ущерб, причиненный вмешательством неуполномоченных лиц.

# 1 МЕРЫ БЕЗОПАСНОСТИ

---

## Меры предосторожности при перемещении стиральной машины

- Повторная установка транспортировочных болтов должна производиться только квалифицированным специалистом.
- Перед перемещением стиральной машины слейте воду, скапливающуюся в процессе работы в шлангах и фильтрах.
- Перемещайте стиральную машину аккуратно. Прибор обладает большим весом и при некорректном обращении может стать причиной травм.
- Дверца стиральной машины при транспортировке или перемещениях должна быть закрыта. Запрещается перемещать прибор, держась за его дверцу.

## Правильная утилизация



Данный символ, изображенный на изделии или на упаковке, указывает, что изделие не относится к разряду обычных бытовых отходов и после вывода из строя подлежит утилизации в надлежащем центре по утилизации электрического и электронного оборудования.

Надлежащая утилизация прибора позволит избежать угрозы для окружающей среды и здоровья людей, вытекающей из неправильного обращения с прибором.

Более подробную информацию по утилизации данного изделия можно получить в местных органах власти, местной службе по утилизации отходов или в магазине, где было приобретено изделие.

## 2 УСТАНОВКА

### 2.1 Описание прибора

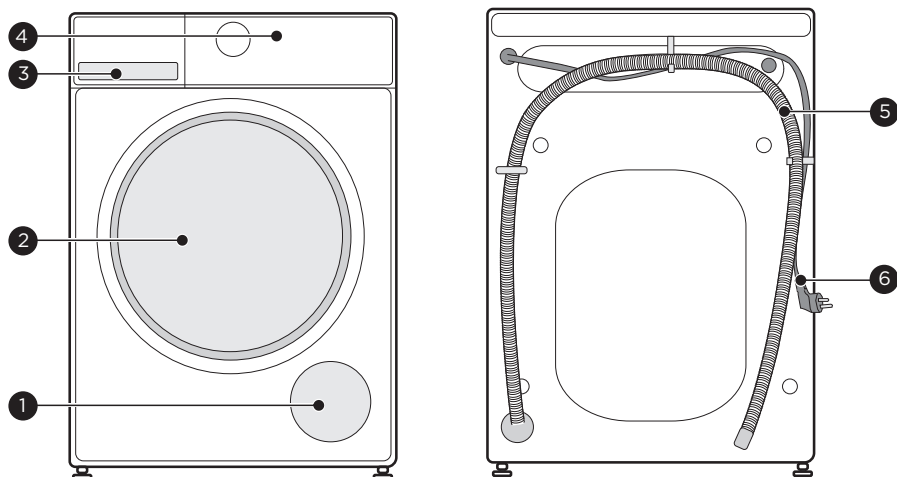

1 Люк сливного фильтра

2 Дверца

3 Лоток для моющих средств

4 Панель управления

5 Сливной шланг

6 Шнур питания

#### Примечание

- Внешний вид продукта на изображении является схематичным и может иметь отличия от его фактического вида.

#### Комплектация

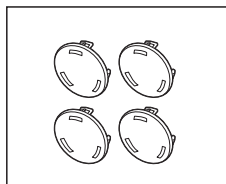

4 x Транспортировочные заглушки



1 x Заливной шланг для холодной воды



1 x Руководство по эксплуатации

## 2 УСТАНОВКА

### 2.2 Установка

#### Необходимые для установки инструменты

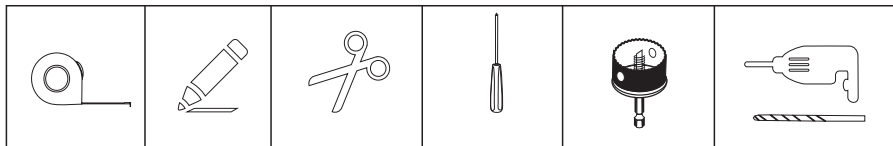

#### Место установки

##### Осторожно!

- Правильно установленная машина - залог отсутствия смещения и тряски при работе.
- Убедитесь, что стиральная машина не стоит на шнуре питания.
- Обеспечьте минимальное расстояние от стен, как показано на рисунке.

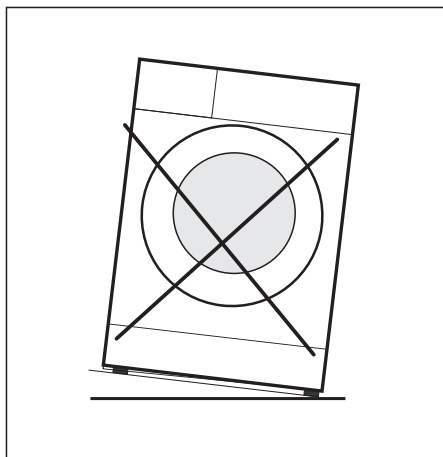
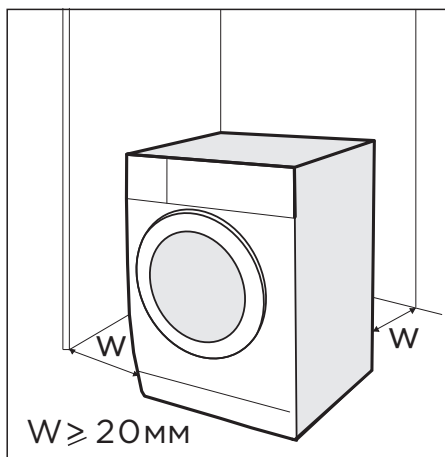

Место установки стиральной машины должно соответствовать следующим условиям:

1. Поверхность должна быть твердой, ровной и сухой;
2. Избегайте установки в местах попадания прямых солнечных лучей;
3. Выбирайте помещение с достаточной вентиляцией;
4. Температура в помещении должна быть выше 5°C;
5. Стиральная машина должна устанавливаться на удалении от источников тепла, например, угольного или газового отопительного оборудования.

## 2 УСТАНОВКА

### Распаковка

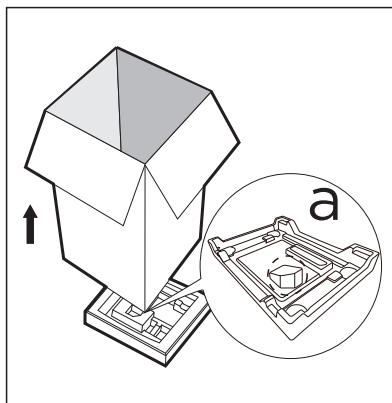

#### **! Осторожно!**

- Упаковочный материал (например, пленка, пенопласт) может быть опасен для детей.
- Храните упаковочный материал подальше от детей!

1. Снимите картонную коробку и извлеките пенопласт.
2. Приподнимите стиральную машину и уберите основание упаковки.
3. Убедитесь, что небольшой треугольный кусок пенопласта также извлечен вместе с основанием упаковки. Если нет, аккуратно положите стиральную машину на боковую поверхность, а затем уберите небольшой кусок пенопласта с нижней поверхности.
4. Снимите фиксирующую ленту со шнура питания и сливного шланга.
5. Достаньте шланг подачи воды из барабана.

### Удаление транспортировочных болтов

#### **! Осторожно!**

- Необходимо удалить транспортировочные болты из задней части машины перед ее использованием.

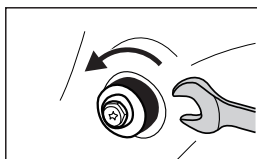

Открутите 4 болта при помощи гаечного ключа.

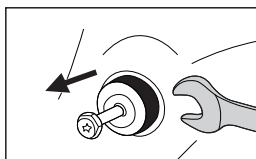

Выньте болты и резиновые прокладки и сохраните их для использования в будущем.

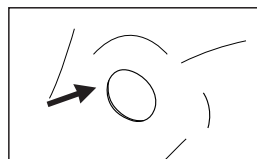

Закройте отверстия транспортировочными заглушками.

## 2 УСТАНОВКА

### Регулировка по уровню

#### **!** Осторожно!

- Фиксирующие гайки всех четырех ножек должны быть плотно прикручены к корпусу стиральной машины.

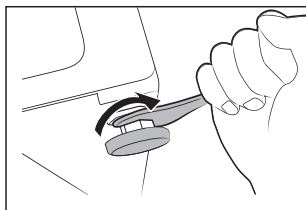

1. Ослабьте фиксирующую гайку.
2. Вывинтите ножку, чтобы она касалась пола.
3. Отрегулируйте ножки и затяните гайки гаечным ключом. Проверьте правильность установки при помощи уровня.

### Подключение заливного шланга

#### **!** Осторожно!

- Для предотвращения утечки воды следуйте указаниям данного раздела!
- Не перегибайте, не режьте и не давите на заливной шланг.

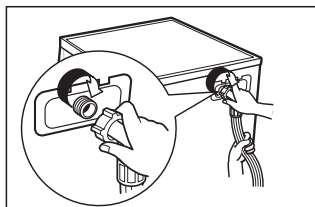

Подключите один конец шланга к водопроводному крану с резьбой, затяните гайку.

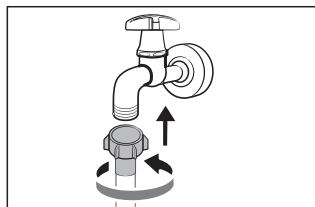

#### **!** Примечание

- Прикручивайте шланг вручную, не используя инструмент. После соединения проверьте его герметичность.

### Подключение сливного шланга

#### **!** Осторожно!

- Не перегибайте или пережимайте сливной шланг.
- Неправильное расположение шланга может вызвать протечки.
- Не убирайте переходник между сливным шлангом и трубой канализации.

## 2 УСТАНОВКА

2 способа вывода сливного шланга:

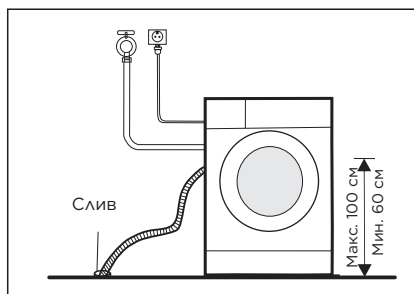

1. Напрямую в канализацию

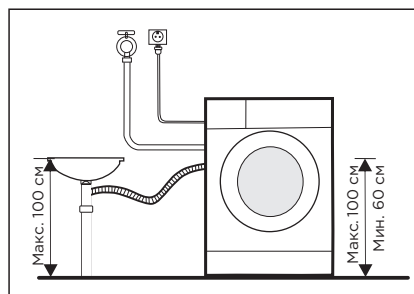

2. Соедините с выходом на сифоне раковины



# 3 ПОРЯДОК РАБОТЫ

## 3.1 Краткое руководство

### **Внимание!**

- Перед стиркой убедитесь, что ваша стиральная машина установлена должным образом.
- Перед отправкой с завода ваш прибор был тщательно проверен. Чтобы удалить остатки воды и нейтрализовать возможные запахи, рекомендуется произвести автоочистку прибора перед первым использованием. Для этого запустите программу "Очистка барабана" (при наличии) или "Хлопок" при 90°C без белья и моющего средства.

### **Калибровка стиральной машины**

Для достижения оптимальной производительности перед началом использования стиральную машину рекомендуется откалибровать.

Данная стиральная машина способна взвешивать загружаемое в нее белье и регулировать потребляемую воду и электроэнергию для достижения максимально экономичной работы.

Калибровка поможет настроить правильность этой функции.

1. Удалите все предметы из барабана и закройте дверцу.
2. Подключите прибор к сети.
3. Включите стиральную машину и нажмите одновременно кнопки "ТУРБО" и "ДОП. ПОЛОСКАНИЕ". Удерживайте их в течение 3 секунд, пока на дисплее не отобразится "t19".

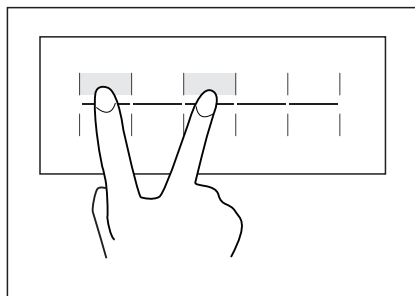

4. Нажмите кнопку "СТАРТ/ПАУЗА", на дисплее отобразится "---". Дождитесь выполнения программы, пока числовое значение на дисплее (3 символа, "\*\*\*"), не перестанет изменяться. Стиральная машина откалибрована.

# 3 ПОРЯДОК РАБОТЫ

## 1. Перед стиркой



Включите в сеть

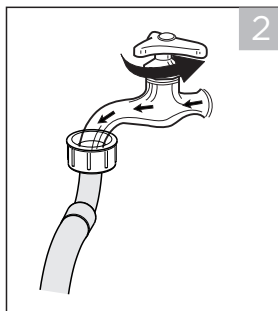

Откройте кран

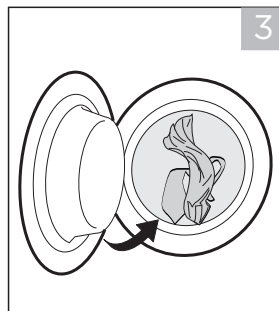

Загрузите белье

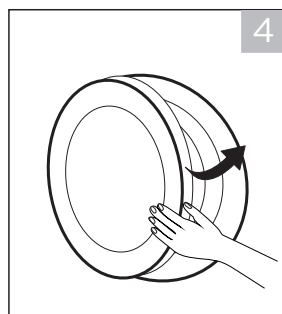

Закройте дверцу

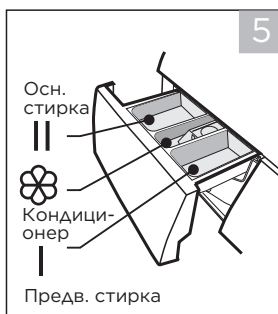

Добавьте моющее средство

### **Примечание**

- Моющее средство для предварительной стирки следует добавлять, только если выбрана соответствующая функция и она предусмотрена программой.

# 3 ПОРЯДОК РАБОТЫ

---

## 2. Стирка

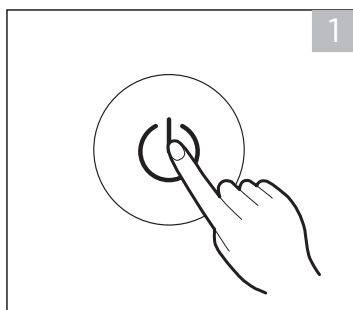

Включите прибор

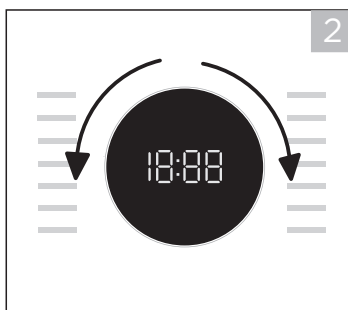

Выберите программу

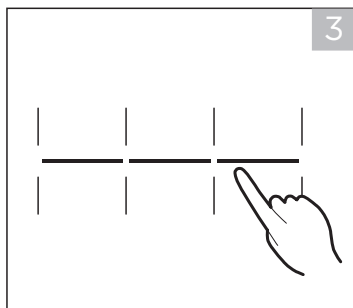

Выберите дополнительные функции по желанию

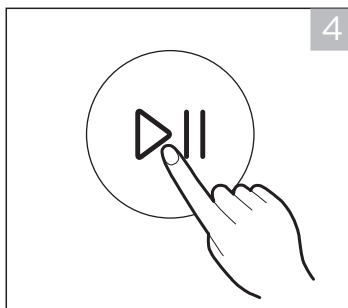

Нажмите "СТАРТ/ПАУЗА" для начала работы

## 3. Окончание стирки

По окончании программы раздастся звуковой сигнал, на дисплее отобразится "End".

# 3 ПОРЯДОК РАБОТЫ

## 3.2 Подготовка к работе

- Стиральная машина должна использоваться при температуре от 5°C до 40°C. При отрицательной температуре впускной клапан и система слива могут быть повреждены. Если стиральная машина находилась при температуре меньше 5°C, необходимо переместить ее в условия с положительной температурой и убедиться, что сливной и заливной шланги не замерзли.
- Изучите этикетки на одежде и инструкции для моющих средств. Используйте только беспенные или малопенящиеся моющие средства.

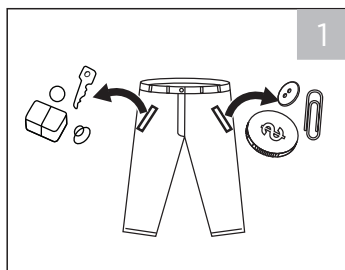

Опустошите карманы

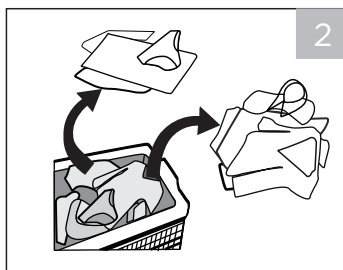

Рассортируйте одежду разных тканей и цветов

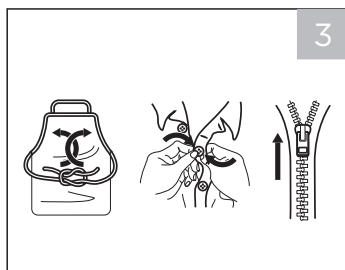

Завяжите завязки, застегните пуговицы и молнии

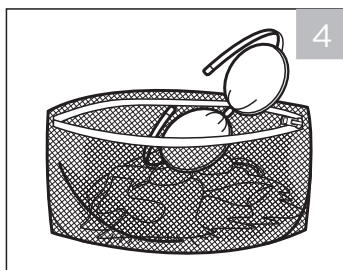

Мелкую одежду поместите в мешок для стирки

### ⚠ Осторожно!

- Не стирайте предметы, которые были очищены, выстираны, замочены или пропитаны горючими или взрывоопасными веществами, такими как воск, масло, краска, бензин, спирт, керосин и аналогичными материалами.
- Стирка одной большой и тяжелой вещи (например, махровые полотенца, джинсы, ватные куртки и т.д.) может легко привести к смещению центра тяжести барабана и дисбалансу при работе стиральной машины в режиме отжима. Чтобы этого избежать, следует добавить еще одну или две вещи и стирать их вместе.

# 3 ПОРЯДОК РАБОТЫ

## 3.3 Лоток для моющих средств

- I Предварительная стирка
- II Основная стирка
- ☼ Кондиционер
- ☹ Кнопка отсоединения лотка

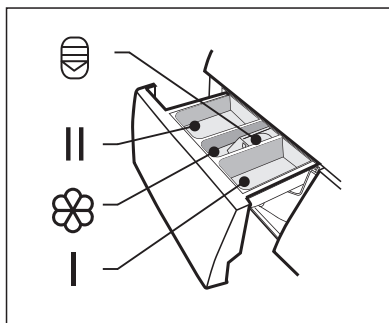

### Внимание!

- Моющее средство для предварительной стирки следует добавлять, только если выбрана соответствующая функция и она предусмотрена программой.

Программа	I	II/☹	☼	Программа	I	II/☹	☼
Хлопок	○	●	○	Быстрая стирка 45'	○	●	○
Смешанные ткани	○	●	○	ЭКО 40-60°C		●	○
Синтетика	○	●	○	Пуховые изделия	○	●	○
Джинсы	○	●	○	Шерсть		●	○
Бережная стирка 20°C		●	○	Отжим			○
Гипо-аллергенная	○	●	○	Полоскание и отжим			
Стирка с паром	○	●	○				
Быстрая стирка 15'		●	○				

- Обязательно
- По выбору

# 3 ПОРЯДОК РАБОТЫ

## Рекомендации по выбору моющего средства

Рекомендуемое моющее средство	Тип белья и одежды	Программы стирки	Темп. стирки
Сильнодействующее моющее средство с отбеливателем	Светлые вещи из термостойкого хлопка или льна	Хлопок, ECO 40-60, Смешанные ткани, Пуховые изделия	20/30/40/60
Моющее средство для цветных тканей без оптических отбеливателей	Цветные вещи из хлопка или льна	Хлопок, ECO 40-60, Смешан. ткани, Пуховые изделия, 20°C	Хол./20/30/40
Моющее средство для цветных или деликатных тканей без оптических отбеливателей	Цветные вещи из смешанных или синтетических тканей	20°C, Синтетика	Хол./20/30/40
Деликатное моющее средство	Деликатные ткани, шелк, вискоза	Синтетика	20 /30
Специальное моющее средство для шерсти	Шерсть	Шерсть	20/30

### **Примечание**

Если моющее средство или добавка имеют вязкую или густую консистенцию, перед наполнением лотка стиральной машины можно использовать небольшое количество воды для разжижения чистящего средства, во избежание засорения лотка и переливания воды при заполнении водой при стирке.

Выбирайте соответствующий тип моющего средства для каждого температурного режима стирки в целях наилучшей эффективности стирки при наименьших затратах воды и энергии.

Всегда регулируйте количество моющего средства в соответствии с жесткостью воды, если вода в вашей местности мягкая, используйте меньше моющего средства.

Признаки слишком большого количества моющего средства:

- образование густой пены;
- плохой результат стирки и полоскания.

Признаки недостаточного количества моющего средства:

- белье стало серым;
- образование известкового налета на барабане, нагревательном элементе или белье.

## 3 ПОРЯДОК РАБОТЫ

### ■ 3.4 Панель управления

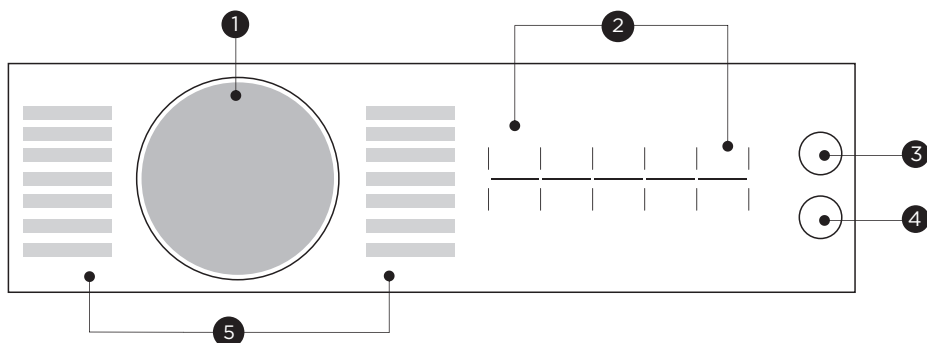

#### 1 Дисплей

Показывает оставшееся время программы, служебные сообщения, выбранные настройки.

#### 2 Дополнительные функции

Позволяет выбрать дополнительные функции стирки или изменить параметры программ.

#### 3 ВКЛ / ВЫКЛ

Включение/выключение прибора

#### 4 СТАРТ / ПАУЗА

Начинает или приостанавливает программу стирки.

#### 5 Выбор программы

Выбирайте программу в зависимости от типа белья и задач стирки

# 3 ПОРЯДОК РАБОТЫ

## 3.5 Дисплей

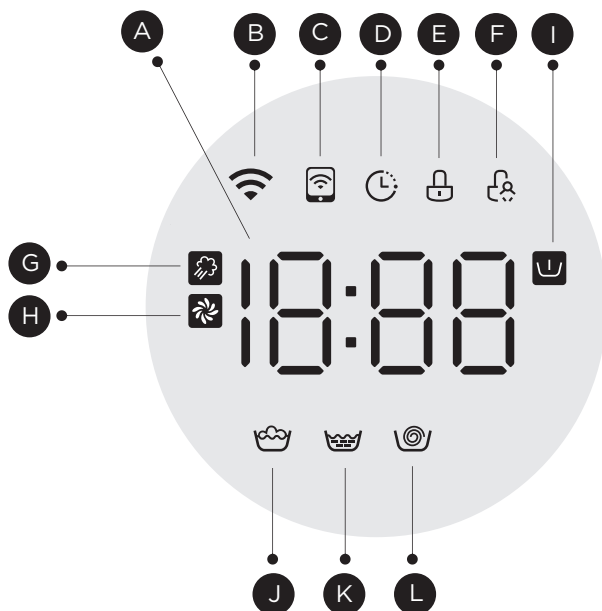

### A Дисплей

125	Оставшееся время программы
2H	Таймер отложенного старта
400	Скорость отжима
End	Окончание программы
E30	Код ошибки
30	Температура
RU/L - I	Уровень воды

### B Соединение с сетью

### C Удаленное управление

### D Таймер отложенного старта

### E Блокировка дверцы

### F Защитная блокировка

### G SteamCare

### H Автоочистка

### I Предварительная стирка

### J Основная стирка

### K Полоскание

### L Отжим



## 3 ПОРЯДОК РАБОТЫ

### 3.6 Описание программ

Выбирайте программы, исходя из типа белья.

Программы	
<b>Хлопок</b>	Для ежедневной стирки износостойких, термостойких вещей. Период стирки довольно долгий с достаточно сильной интенсивностью. Рекомендуется для стирки повседневных хлопковых вещей.
<b>Смешанные ткани</b>	Для стирки одновременно разных видов одежды из хлопка и синтетики.
<b>Синтетика</b>	Для стирки изделий из синтетических или смесовых тканей обычной загрязненности. Количество моющего средства должно быть при этом уменьшено.
<b>Джинсы</b>	Специальная программа для стирки джинсов.
<b>Бережная стирка 20°C</b>	Для стирки при температуре 20°C или в холодной воде. Помогает лучше защитить цвета тканей.
<b>Гипо-аллергенная</b>	Стерилизация одежды при высокой температуре 60°C для удаления аллергенов.
<b>Стирка с паром</b>	Режим работы с паром. Для ежедневной стирки изделий из хлопка и синтетики. Пар глубоко проникает в структуру ткани, уничтожая бактерии и микробов, устраняя неприятные запахи.
<b>Быстрая стирка 15'</b>	Данная программа подходит для быстрой стирки нескольких и не очень грязных вещей.
<b>Быстрая стирка 45'</b>	Данная программа подходит для ускоренной стирки нескольких и не очень грязных вещей для экономии воды и энергии.
<b>ЭКО 40-60°C</b>	Стирка с фиксированной температурой (40°C), оптимизированная для минимального потребления электроэнергии.
<b>Пуховые изделия</b>	Для стирки крупных вещей, таких, как пуховики.
<b>Шерсть</b>	Для стирки шерстяных вещей, на которых есть ярлык «Машинная стирка». Предотвращает оседание. Длительные паузы между этапами. Выберите правильную температуру стирки в соответствии с ярлыком на вещах, которые нужно постирать. Кроме того, для шерстяных вещей следует использовать соответствующее моющее средство.

### 3 ПОРЯДОК РАБОТЫ

---

Очистка барабана	Программа для очистки бака и барабана стиральной машины, при температуре воды 90°C. Во время работы данной программы нельзя закладывать в машину белье. Для улучшения очищающего эффекта можно добавить небольшое количество отбеливателя. Данная программа рекомендуется к регулярному выполнению для улучшения производительности стиральной машины.
Полоскание и ОТЖИМ	Дополнительный цикл полоскания с последующим отжимом.
ОТЖИМ	Только отжим с возможностью выбора скорости.

### 3 ПОРЯДОК РАБОТЫ

---

Программа	Загрузка (кг)	Время программы
	8.0	8.0
Хлопок	8.0	3:49
Смешанные ткани	8.0	1:30
Синтетика	4.0	3:27
Джинсы	8.0	1:46
Бережная стирка 20°C	4.0	1:01
Гипо-аллергенная	4.0	2:38
Стирка с паром	4.0	1:57
Быстрая стирка 15'	2.0	0:15
Быстрая стирка 45'	2.0	0:45
ЭКО 40-60°C	8.0	3:38
Пуховые изделия	8.0	1:48
Шерсть	2.0	1:07
Полоскание и отжим	8.0	0:20
Отжим	8.0	0:12
Очистка барабана	-	1:18

# 3 ПОРЯДОК РАБОТЫ

Таблица энергоэффективности программ

Программа	Номинальная загрузка, кг	Температура	Длительность программы, ч/мин	Энергопотребление за цикл программы, кВт/ч	Потребление воды за цикл программы, л	Макс. температура стирки, °С	Остаточная влажность, % / Скорость отжима, об/мин
Пуховые изделия	8.0	40	1:48	0.803	71	40	65%/1000
Бережная стирка 20°C	4.0	20	1:01	0.183	44	20	65%/1000
Хлопок (60°C)	8.0	60	3:54	1.506	71	60	65%/1000
Смешанные ткани	8.0	40	1:30	0.772	71	40	70%/800
Быстрая стирка 15'	2.0	Хол.	0:15	0.03	31	Cold	70%/800
ЭКО 40-60°C	8.0	-	3:38	0.770	59	37	53.9%/1350
	4.0	-	2:48	0.415	45	31	53.9%/1350
	2.0	-	2:48	0.194	37	22	53.9%/1350



## Примечание

- Параметры в данной таблице даны только для сведения пользователя. Фактические параметры могут немного отличаться от параметров вышеприведенной таблицы в зависимости от условий стирки.
- Показатели, указанные для программ, кроме программы ECO 40-60, являются ориентировочными.
- Согласно директивам EN 60456:2016+A11:2020 With(EU) 2019/2014, (EU) 2019/2023, (EU) 2021/340, (EU) 2021/341 класс энергоэффективности для ЕС: A
- Согласно приказу Минпромторга №357 от 29.04.2010 г, класс энергоэффективности для РФ: A  
Тестовая программа: ECO 40-60. Прочие параметры - по умолчанию.  
Половинная загрузка для стиральной машины 8,0 кг: 4,0 кг.  
Четверть загрузки для стиральной машины 8,0 кг: 2,0 кг.

## Советы по энергосбережению

Наиболее эффективными программами с точки зрения энергосбережения являются те, которые работают при низких температурах и большей продолжительности выполнения программы. Для рационального использования электроэнергии и воды рекомендуется загрузка стиральной машины до номинальной вместимости, указанной для каждой программы. Выбор скорости отжима влияет на шум и содержание остаточной влаги: чем выше скорость, тем выше уровень шума при отжиге и ниже содержание остаточной влаги.

## 3 ПОРЯДОК РАБОТЫ

### 3.7 Описание дополнительных функций

Программа	Температура по умолчанию	Скорость отжима по умолчанию	Дополнительные функции
		1400	
Хлопок	Холодная	800	
Смешанные ткани	40	800	
Синтетика	--	1400	
Джинсы	40	1000	
Бережная стирка 20°C	40	600	
Гипо-аллергенная	--	1000	
Стирка с паром	--	1000	
Быстрая стирка 15'	40	800	
Быстрая стирка 45'	60	800	
ЭКО 40-60°C	20	1000	
Пуховые изделия	30	1000	
Шерсть	40	1200	
Полоскание и отжим	40	800	
Отжим	40	1200	
Очистка барабана	90	--	

#### Примечание

- Информацию о максимальной скорости отжима, длительности программы и других подробностях программы ЭКО 40-60°C см. на странице описания продукта.
- В таблице показано, какая программа предлагает какие варианты настройки.

## 3 ПОРЯДОК РАБОТЫ

---

Отжим

### Скорость отжима

Нажмите для изменения скорости отжима.  
Для 1400 об/мин: 0-400-600-800-1000-1200-1400

---



### Удаленное управление

Включите функцию Беспроводной сети и управляйте прибором удаленно, нажав кнопку в течение 3 секунд. Дополнительные сведения см. в инструкциях к приложению MSmartHome.

---



### Предварительная стирка

Данная функция добавляет еще один цикл стирки перед основной стиркой для удаления сильных загрязнений. Вы должны добавить моющее средство в отделение I лотка.

---



### Беспроводная сеть

Включите функцию сети и настройте/сбросьте сеть, нажав кнопку в течение 3 секунд. Дополнительные сведения см. в инструкциях к приложению MSmartHome.

---

Темп.

### Температура

При необходимости температуру стирки можно отрегулировать нажатием данной кнопки в следующей последовательности:  
Холодная- 20°C - 30°C - 40°C - 60°C - 90°C.  
Вы также можете отключить функцию беспроводной сети, нажав эту кнопку в течение 3 секунд. Дополнительные сведения см. в инструкциях к приложению MSmartHome.

---



### Примечание

- За подробностями по подключению к беспроводной сети см. раздел "Удаленное управление"

# 3 ПОРЯДОК РАБОТЫ



## Защитная блокировка

Предотвращает случайное нажатие кнопок детьми.



Нажать и удерживать не менее 3 секунд кнопку "3 СЕК ДЛ ЗАЩИТНОЙ БЛОКИРОВКИ" до появления звукового сигнала.



### Внимание!

- При включенной блокировке на дисплее будет попеременно отображаться оставшееся время программы и символы "CL".
- Нажатие любой другой кнопки вызовет мигание индикатора блокировки от детей. Когда программа завершится, на дисплее попеременно будут отображаться «CL» и «END».
- В этом режиме блокируются все кнопки, кроме ВКЛ/ВЫКЛ и блокировки.
- Только одновременным нажатием кнопки [3 с для защитной блокировки] можно отключить блокировку от детей!
- Отключите блокировку от детей перед выбором новой программы!



## Уровень воды

Нажмите для изменения уровня воды: AU/L-1/L-2/L-3/L-4



## АВТООЧИСТКА

Данная функция автоматически активируется при некоторых программах. Функция автоочистки будет активирована при каждом цикле стирки. Система Auto Clean всегда будет поддерживать чистоту ваших вещей.



## STEAM CARE

Данная функция автоматически активируется при некоторых программах.

Режим обработки горячим паром дополнительно стерилизует одежду и усиливает эффект стирки, особенно при стирке на низких температурах.



### Внимание!

- Функции АВТООЧИСТКА и STEAM CARE встроены в некоторые программы, то есть они не могут быть включены или отключены пользователем.

## 3 ПОРЯДОК РАБОТЫ

---

3 сек для  
пере-  
загрузки

### Добавление вещей в процессе стирки

Данная операция может выполняться во время процедуры стирки. Когда барабан стиральной машины крутится и в нем большое количество воды высокой температуры, это состояние опасно, и дверцу нельзя открыть принудительно. Нажмите и удерживайте кнопку "3 СЕК ДЛЯ ПЕРЕЗАГРУЗКИ" в течение 3 секунд, после чего вы можете добавить вещи во время паузы. Следуйте шагам ниже:

1. Подождите, пока барабан не остановится.
2. Дверца разблокируется.
3. Когда вещи будут добавлены, закройте дверцу и снова нажмите кнопку СТАРТ/ПАУЗА.



Отл.  
старт

### Отложенный старт

1. Выберите программу
2. Нажмите кнопку "ОТЛОЖЕННЫЙ СТАРТ", выберите время 0-24 ч
3. Нажмите "СТАРТ/ПАУЗА" для начала отсчета таймера



Для отмены функции до начала работы программы нажимайте "ОТЛОЖЕННЫЙ СТАРТ", пока на дисплее не отобразится "0h" - программа начнется сразу. Если программа уже начала работу, выключите и включите прибор и установите новую программу.

---



### Дополнительное полоскание

Нажмите для добавления к программе дополнительного цикла полоскания.

---

Турбо ▶▶

### Турбо

Сокращает длительность работы программы.

---



### Отключение звуковых сигналов



Старт      Нажмите кнопку "Доп. полоскание" и удерживайте ее в течение 3 сек для отключения звуковых сигналов. Повторное нажатие включает их снова.

---



## 4 ОБСЛУЖИВАНИЕ И УХОД

### 4.1 Чистка и уход

#### **Осторожно!**

- Перед началом обслуживания отключите прибор от сети и перекройте воду.

#### **Чистка корпуса**

Правильное обслуживание стиральной машины может продлить ее эксплуатацию. Поверхности могут быть очищены с помощью разбавленных неабразивных нейтральных моющих средств при необходимости. В случае разлива воды, используйте влажную ткань, чтобы сразу же ее вытереть. Использование острых предметов не допускается.

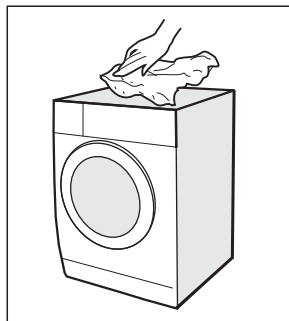

#### **Осторожно!**

- Запрещено применение муравьиной кислоты и эквивалентных ей растворителей, таких, как спиртовые растворители и химические продукты.

#### **Чистка барабана**

Для обработки барабана от ржавчины используйте не содержащие хлор моющие средства. Не используйте щетку со стальным ворсом.

#### **Примечание**

- Не держите белье внутри барабана во время его чистки.

#### **Чистка дверцы и уплотнителей**

Протирайте стекло после каждой стирки, чтобы удалась ворс и разводы. Удаляйте монеты, пуговицы и другие мелкие вещи с уплотнителя дверцы после каждой стирки. Ежемесячно очищайте уплотнитель дверцы и стекло, чтобы обеспечить нормальную работу стиральной машины.

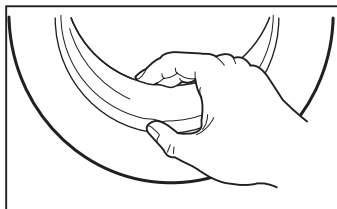

## 4 ОБСЛУЖИВАНИЕ И УХОД

### Чистка входного фильтра

#### Примечание

- Чистку фильтра следует осуществлять при ослабевании напора воды.

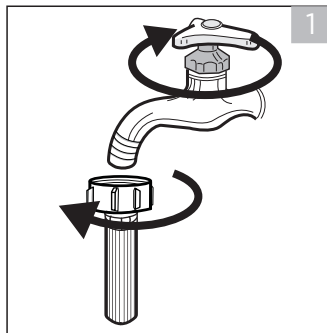

1. Закройте кран.  
Отсоедините заливной шланг от крана.

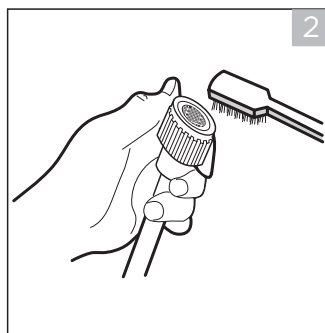

2. Прочистите фильтр щеткой

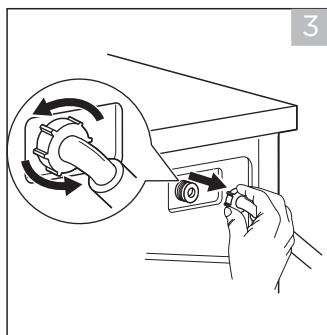

3. Открутите заливной шланг от задней панели стиральной машины.  
Извлеките, а поле чистки установите фильтр обратно с помощью плоскогубцев.

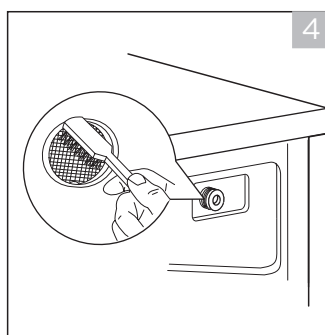

4. Прочистите фильтр щеткой

5. Установите фильтр на место и прикрутите заливной шланг.
6. Очищайте входной фильтр каждые три месяца, чтобы обеспечить нормальную работу стиральной машины.

# 4 ОБСЛУЖИВАНИЕ И УХОД

## Чистка лотка для моющих средств

1. Нажмите на место, отмеченное символом , на крышке отделения кондиционера.
2. Выньте лоток из стиральной машины. Очистите внутреннюю часть установочного места лотка при помощи щетки.
3. Поднимите защелку, снимите крышку отделения для кондиционера с лотка и промойте отделение водой.
4. Установите на место крышку отделения кондиционера и вставьте лоток на место.
5. Очищайте лоток для моющих средств каждые три месяца для обеспечения нормальной работы стиральной машины.

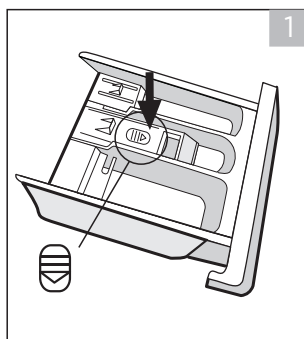

Выньте лоток,  
нажав на точку

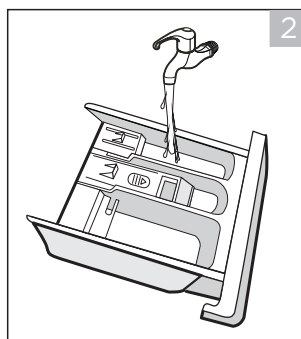

Промойте отделения  
водой

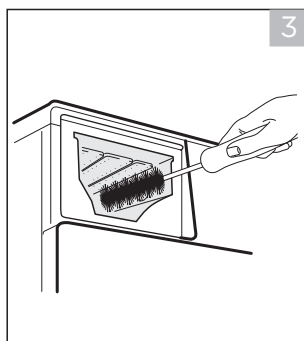

Прочистите изнутри  
мягкой щеткой

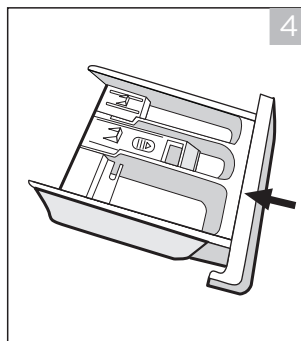

Установите лоток  
обратно

### **Примечание**

- Не используйте спирт, растворители или агрессивные вещества для чистки стиральной машины.

## 4 ОБСЛУЖИВАНИЕ И УХОД

### Чистка фильтра сливного насоса

#### ⚠ Осторожно!

- Будьте осторожны с горячей водой! Опасность ожогов. Позвольте воде с моющим раствором остыть.
- Перед чисткой отключите устройство от сети во избежание удара электрическим током.
- В фильтр сливного насоса могут попасть нити и мелкие детали.
- Очищайте фильтр периодически для обеспечения нормальной работы стиральной машины.

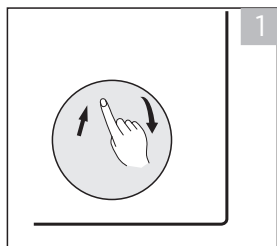

Откройте крышку люка



Выньте шланг аварийного слива, вытащите заглушку

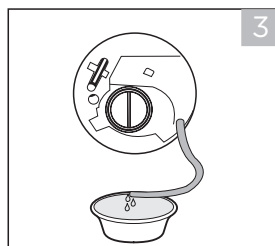

Когда вода стечет, уберите шланг аварийного слива



Откройте крышку фильтра, повернув против часовой стрелки

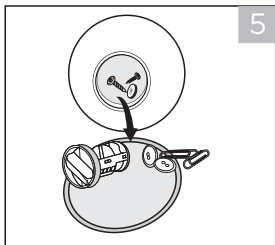

Удалите посторонние предметы

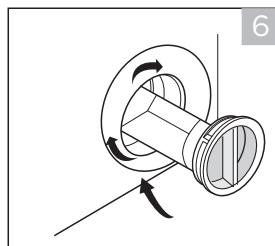

Закройте люк и крышку

#### ⚠ Внимание!

- Убедитесь, что заглушка и шланг аварийного слива установлены правильно, во избежание вытекания воды.
- Некоторые стиральные машины не имеют шланга аварийного слива, в этом случае пункты 2 и 3 можно пропустить.

## 4 ОБСЛУЖИВАНИЕ И УХОД

### Аварийное открытие дверцы

Аварийно открыть дверцу можно только в случае необходимости, если она осталась заблокированной (отключение электропитания и пр.)

Шнур аварийного открывания

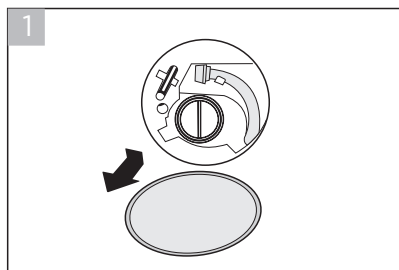

1. Откройте люк фильтра

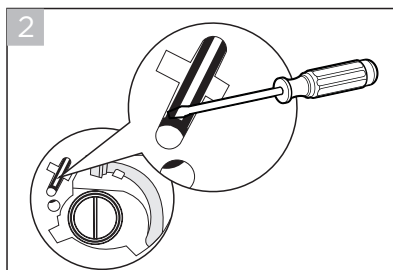

2. Вставьте в отверстие шнура плоскую отвертку или подобный неострый предмет

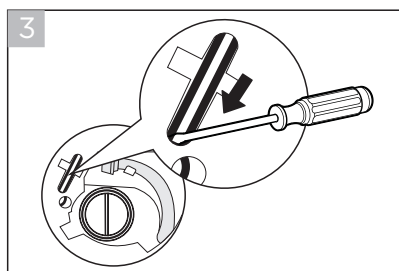

3. Нажмите вниз (в направлении стрелки). Если дверца разблокировалась, индикатор блокировки погаснет.

#### **Осторожно!**

- Не открывайте дверцу во время работы машины. Внутри может находиться горячая вода. Дождитесь завершения программы и остывания белья в барабане.

## 4 ОБСЛУЖИВАНИЕ И УХОД

### 4.2 Устранение неисправностей

Ниже приведен список самых частых проблем, решить которые можно без обращения в сервис. Если проблему устранить не удастся, обратитесь в сервисный центр.

Описание	Возможная причина	Решение
Прибор не включается	Дверца не закрыта плотно	Проверьте дверцу, не застряла ли одежда между дверцей и уплотнителем
Дверца не открывается	Работает встроенная система защиты	Перезапустите машину
Протечка	Соединение шлангов неплотное	Проверьте, плотно ли подсоединены шланги
Остатки моющего средства в лотке	Моющее средство намокло или слиплось	Промойте и протрите лоток для моющих средств
Индикаторы или дисплей не работают	Проблемы со шнуром питания или проводкой	Проверьте, правильно ли вставлена вилка в розетку
Посторонний шум	Транспортировочные болты не удалены Неровная поверхность	Проверьте, удалены ли транспортировочные болты. Проверьте, стоит ли машина ровно

#### Коды ошибок

Описание	Возможная причина	Решение
<b>E30</b>	Дверца не закрыта плотно	Закройте дверцу и перезапустите машину
<b>E10</b>	Проблема с заливкой воды	Проверьте напор воды. Проверьте, не заблокирован ли входной фильтр
<b>E21</b>	Вода сливается слишком долго	Проверьте, не заблокирован ли сливной шланг
<b>E12</b>	Воды слишком много	Перезапустите прибор
<b>ExX</b>	Прочие проблемы	Перезапустите машину, если проблема не устранена, обратитесь в сервисную службу.

## 4 ОБСЛУЖИВАНИЕ И УХОД

### ■ 4.3 Информация для пользователей

#### **Осторожно!**

Риск поражения электрическим током

- Не пытайтесь отремонтировать неисправный прибор самостоятельно. Самостоятельная попытка ремонта может представлять угрозу жизни и здоровью пользователя. Все ремонтные работы должны выполняться исключительно квалифицированными специалистами.
- Неправильный ремонт также аннулирует гарантийные обязательства производителя.

#### **Перемещение прибора**

##### ВАЖНЫЕ УКАЗАНИЯ ПО ТРАНСПОРТИРОВКЕ ПРИБОРА

- Отключите прибор от сети и закройте кран подачи воды.
- Проверьте, правильно ли закрыты дверца и дозатор моющих средств.
- Отсоедините заливной и сливной шланги от коммуникаций.
- Дайте воде полностью стечь из прибора (см. раздел «Обслуживание и уход» - Чистка фильтра сливного насоса).
- Важно: Установите на место 4 транспортировочных болта в задней части прибора.
- Этот прибор тяжелый. Транспортируйте с осторожностью. Никогда не держитесь за какие-либо выступающие части машины при подъеме. Дверь машины нельзя использовать в качестве ручки.

Срок службы прибора составляет 10 лет со дня продажи через розничную торговую сеть. В течение этого времени изготовитель обеспечивает потребителю возможность использования товара по назначению, а также выпуск и поставку запасных частей в торговые и ремонтные предприятия. В случае отсутствия штампа магазина срок службы исчисляется со дня изготовления.

Условия хранения - по группе I(L) по ГОСТ 15150. Приборы должны храниться в упакованном виде в сухих, проветриваемых помещениях при температуре воздуха от 5 °C до 40 °C и относительной влажности воздуха до 80 % (для 25 °C).

Гарантийные обязательства на прибор изложены в гарантийном талоне. Ремонт у лиц, не имеющих специального разрешения, запрещен!

Все технические усовершенствования будут учтены в новой версии руководства по эксплуатации, которое Вы сможете найти на нашем сайте [midea.com/ru](http://midea.com/ru). Внешний вид изделия и цвет могут быть изменены производителем без предварительного уведомления.

## 5 ТЕХНИЧЕСКИЕ ХАРАКТЕРИСТИКИ

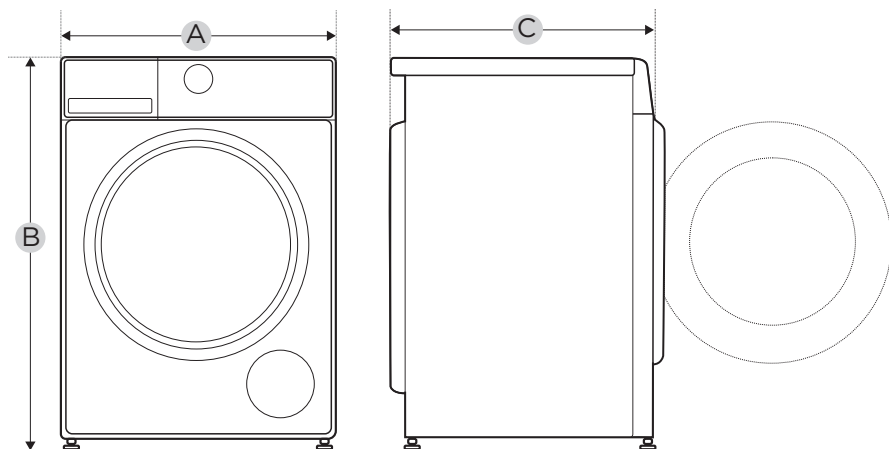

Модель

MF200W80WBS/W-RU  
MF200W80WBS/S-RU

Электропитание	220-240 В-,50 Гц
Макс. сила тока	10А
Давление воды	0.05 МПа-1 МПа
Макс. загрузка	8.0 кг
Габариты	
A	595 мм
B	850 мм
C	475 мм
Вес нетто	63 кг
Номинальная мощность	1950 Вт

\* - код цвета (W - белый, S - серебристый)



## 5 ТЕХНИЧЕСКИЕ ХАРАКТЕРИСТИКИ

Модель	<b>MF200W80WBS/W-RU</b> <b>MF200W80WBS/S-RU</b>
Электропитание	220-240 В-, 50 Гц, 10А
Размеры (Ш* Г* В), мм	595*535*850
Масса нетто, кг	65
Номинальная мощность, Вт	1950
Макс. загрузка при стирке, кг	9,0
Макс. скорость отжима, об/мин	1400
Мощность в выключенном режиме, Вт	0,5
Мощность в режиме ожидания, Вт	2,0
Допустимый напор воды, МПа	0.05-1
Тип мотора	Инверторный
Класс энергопотребления (1)	A
Класс эффективности отжима (1)	B
Стандартная программа стирки (2)	ECO 40-60
Годовое потребление энергии, кВт/ч (3)	174
Годовое потребление воды, л (4)	11880
Потребление энергии за цикл в стандартном режиме при 60°C, стирка при полной загрузке, кВт/ч	0,770
Потребление энергии за цикл в стандартном режиме при 60°C, стирка при половинной загрузке, кВт/ч	0,415
Потребление энергии за цикл в стандартном режиме при 60°C, стирка при четверти загрузки, кВт/ч	0,194
Потребление воды за цикл в стандартном режиме при 60°C, стирка при полной загрузке, л	59
Потребление воды за цикл в стандартном режиме при 60°C, стирка при половинной загрузке, л	45
Потребление воды за цикл в стандартном режиме при 60°C, стирка при четверти загрузки, л	37
Продолжительность цикла в стандартном режиме при 60°C, стирка при полной загрузке, мин	218
Продолжительность цикла в стандартном режиме при 60°C, стирка при половинной загрузке, мин	168
Продолжительность цикла в стандартном режиме при 60°C, стирка при половинной загрузке, мин	168
Остаточное содержание влаги при стирке, %	53.9
Уровень шума при отжиме, дБА (5)	76

## 5 ТЕХНИЧЕСКИЕ ХАРАКТЕРИСТИКИ

### Примечание:

- 1 От А (максимальное значение) до D (минимальное значение)
- 2 Потребление энергии в год рассчитано на основе 200 стандартных циклов стирки, при полной и частичной загрузке, и при потреблении энергии в экономичном режиме. Фактическое потребление энергии зависит от способа использования прибора.
- 3 «ECO 60-40» -это стандартная тестовая программа стирки, на которые ссылается информация на этикетке и в спецификации, она подходит для стирки стандартно загрязненного хлопкового белья и является самой эффективной программой с учетом совокупного расхода энергии и воды для стирки данного типа хлопкового белья, настоящая температура воды может отличаться от заявленной температуры цикла.
- 4 Водопотребление в год рассчитано на основе 200 стандартных циклов стирки, при полной и частичной загрузке. Фактическое потребление воды зависит от способа использования прибора.
- 5 Имеется в виду слышимый шум при стирке/отжиге для стандартного режима стирки, с полной нагрузкой.

Встроенный приемо-передающий модуль малого радиуса действия	WiFi
Стандарт	IEEE 802.11 a/ b/g/n
Полоса радиочастот, МГц 2,4G WiFi	2402 - 2480
Максимальная выходная мощность передатчика, мВт	<20 мВт
Встроенный приемо-передающий модуль малого радиуса действия	Bluetooth
Стандарт	IEEE 802.15
Полоса радиочастот, МГц	2402 - 2480
Максимальная выходная мощность передатчика, мВт	<10 мВт

## 5 ТЕХНИЧЕСКИЕ ХАРАКТЕРИСТИКИ

Параметры	Значение		Параметры	Значение	
Номинальная загрузка (а)	9,0		Габариты, см	Высота	85
				Ширина	60
				Глубина	48
EEI (а)	51.9		Класс энергоэффективности	А	
Индекс эффективности стирки	1.031		Индекс эффективности полоскания	5,0 (г/кг) (а)	
Потребление электроэнергии за цикл, на основе программы ECO 40-60 (фактическое энергопотребление зависит от использования)	0,472 кВт/ч		Потребление воды за цикл, на основе программы ECO 40-60 (фактическое энергопотребление зависит от использования)	48 л	
Максимальная температура на обрабатываемой ткани (а) (°C).	Номинальная мощность	37	Остаточная влага (а) (%)	53,9	
	Половина	31			
	Четверть	22			
Скорость отжима барабана (а)	Номинальная мощность	1350	Класс отжима (а)	В (а)	
	Половина	1350			
	Четверть	1350			
Длительность программы (а) (ч:мин)	Номинальная мощность	3:38	Тип	Отдельностоящая	
	Половина	2:48			
	Четверть	2:48			
Уровень шума во время отжима (дБ)	76		Класс шума (а) для отжима	В	
Потребление в выключенном режиме, Вт	0,50		Потребление в режиме ожидания (Вт)	2.00	
Потребление в режиме таймера, Вт	4,00				

(а) для программы ECO 40-60.

# 6 УДАЛЕННОЕ УПРАВЛЕНИЕ



## Использование устройства с приложением MSmartHome

Перед началом работы убедитесь, что:

1. Ваш смартфон подключен к домашней WiFi сети, и пароль вам известен.
2. Вы находитесь рядом с устройством.
3. Ваш беспроводной роутер включен и раздает сигнал частотой 2.4 ГГц.

## Следуйте данным шагам для перехода в режим удаленного управления

### Установите приложение MSmartHome

В магазине приложений (Google Play Store, Apple App Store) найдите приложение MSmartHome. Скачайте и установите его на свой телефон. Вы также можете загрузить приложение, отсканировав QR-код ниже.



### Зарегистрируйтесь и войдите

Откройте приложение MSmartHome и создайте новую учетную запись (вы также можете зарегистрироваться через стороннюю учетную запись). Если у вас уже есть учетная запись, используйте ее для входа.



## Подключите свое устройство к MSmartHome

1. Убедитесь, что ваш мобильный телефон подключен к беспроводной сети. Если нет, зайдите в раздел меню "Настройки" и включите беспроводное соединение, выберите и подключитесь к сети. Также включите Bluetooth на вашем телефоне. Если нет, перейдите в раздел меню "Настройки" и включите его.
2. Включите устройство.
3. Откройте приложение MSmartHome на своем телефоне.

## 6 УДАЛЕННОЕ УПРАВЛЕНИЕ



4. Если появится сообщение «Рядом обнаружены смарт-устройства», нажмите, чтобы добавить.



5. Если сообщение не появляется, нажмите «+» на странице и выберите свое устройство из списка доступных устройств. Если вашего устройства нет в списке, добавьте его вручную, указав категорию и модель устройства.



6. Подключите ваше устройство к беспроводной сети в соответствии с инструкциями в приложении. Если соединение не получается установить, следуйте подсказкам приложения, чтобы продолжить операцию.



7. Начало удаленного управления

Выберите при помощи программатора стиральной машины любую из программ. Затем нажмите и удерживайте кнопку соединения с сетью , пока на дисплее не отобразится индикатор, обозначающий, что устройство вошло в режим удаленного управления и может контролироваться через приложение.



## Индикатор беспроводной сети

	Медленно мигает	Ожидает соединения
	Быстро мигает	Соединение
	Горит постоянно	Подключен к роутеру



### Примечания

- Убедитесь, что ваши устройства включены.
- Держите мобильный телефон достаточно близко к устройству, когда вы подключаетесь к сети на своем устройстве.
- Подключите свой мобильный телефон к домашней беспроводной сети и убедитесь, что вы знаете ее пароль.
- Проверьте, поддерживает ли ваш маршрутизатор диапазон сети 2,4 ГГц, и включите его. Если вы не уверены, поддерживает ли маршрутизатор диапазон 2,4 ГГц, обратитесь к производителю маршрутизатора.
- Устройство не может подключиться к беспроводной сети, для которой требуется проверка подлинности. Обычно это сети для общественных мест, таких как отели, рестораны и т. д. Подключитесь к беспроводной сети, для которой не требуется проверка подлинности.
- Рекомендуется использовать имя сети, содержащее только буквы и цифры. Если ваше имя сети содержит специальные символы, измените его в маршрутизаторе.
- Отключите функцию WLAN+ (Android) или WLAN Assistant (iOS) на своем мобильном телефоне при подключении сети к вашим устройствам.
- Если ваше устройство ранее подключалось к беспроводной сети, но его необходимо повторно подключить, нажмите «+» на главной странице приложения и снова добавьте свое устройство по категории устройства и модели в соответствии с инструкциями в приложении.

Для отключения беспроводного соединения:

1. Нажмите кнопку "Температура" на 3 сек для отключения беспроводной сети.

Для включения беспроводного соединения:

1. Нажмите кнопку "☺" на 3 сек для включения беспроводной сети.

Для переподключения беспроводного соединения:

1. Нажмите кнопку "📶" на 3 сек для включения беспроводной сети и начала процесса переподключения.
2. На дисплее отобразится "AP".
3. Переподключитесь к сети по указаниям на предыдущей странице.

Информация о сертификации	<p>Данный продукт соответствует техническим регламентам ТС:          ТР ТС 004/2011 "О безопасности низковольтного оборудования"          ТР ТС 020/2011 "Электромагнитная совместимость технических средств"          ТР ЕАЭС 037/2016 "Об ограничении применения опасных веществ в изделиях электротехники и радиоэлектроники"</p>
Изготовитель:	<p>Уси Литтл Суон Электрик Компани Лимитед          №18 Саут Чанцзян Роад, Нью Дистрикт, Уси, пров. Цзянсу, Китай          Сделано в Китае</p>
Импортер в РФ:	<p>ООО «Ориент Хоусхолд Аплиансес»          127015, РФ, г. Москва, ул. Новодмитровская, д.2, корп. 1, офис 406          Информационно-справочная служба: 8 (800) 777-00-88  <b>midea.com/ru</b></p>



Дату изготовления изделия Вы можете определить по серийному номеру, указанному на изделии и в гарантийном талоне в формате XXX-XXXXXXXX-ГМДД-XXXXXXX, где Г - год (его последняя цифра), М - месяц (1-9, А, В, С), ДД - дата, X - другие символы номера. Пример: 340-79662901-0В17-1320026, дата производства: 17 ноября 2020 г.



*make yourself at home*